

**brose**

## **Brose Display Allround**

E41230



**ORIGINALBETRIEBSANLEITUNG**

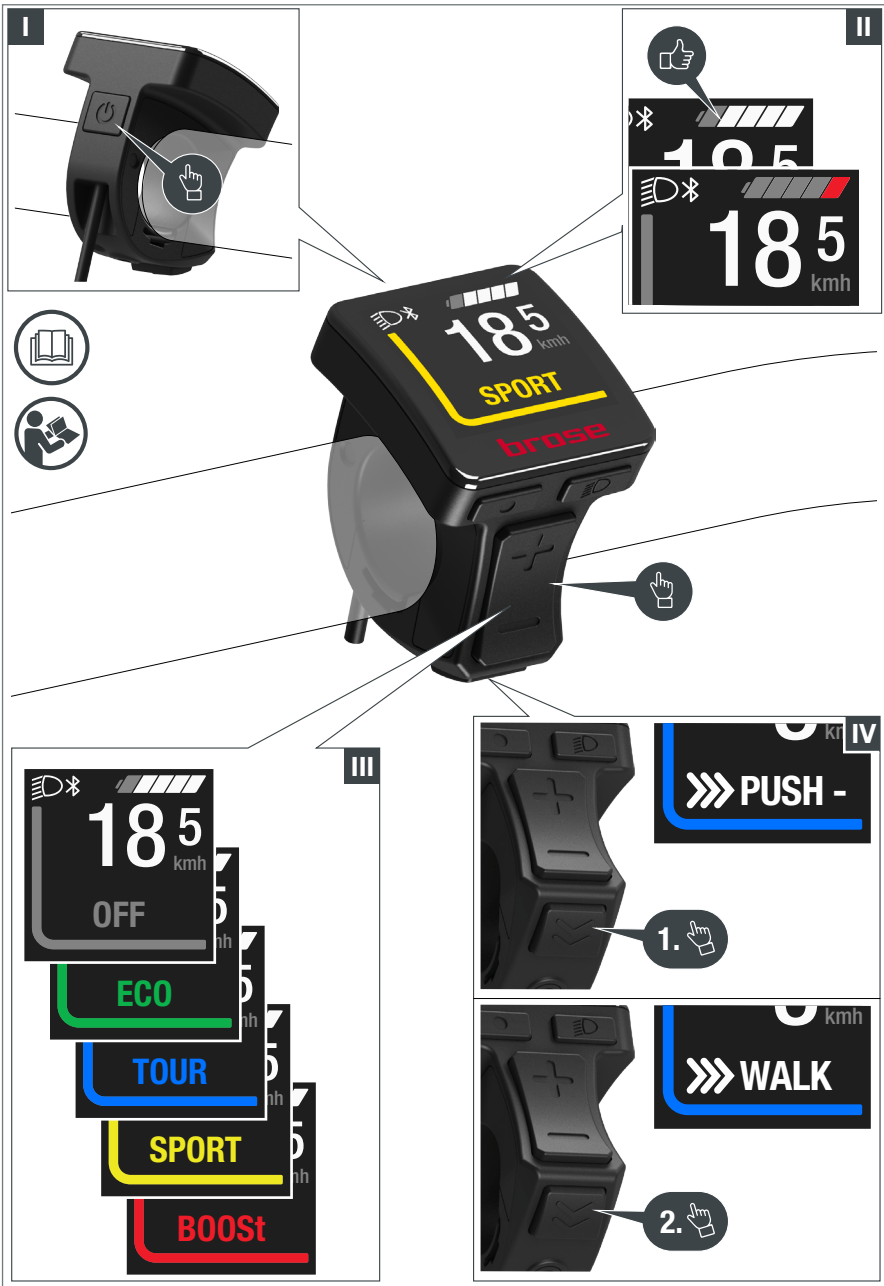

A. Übersicht Schnellstart



B. Übersicht Tastenbelegung

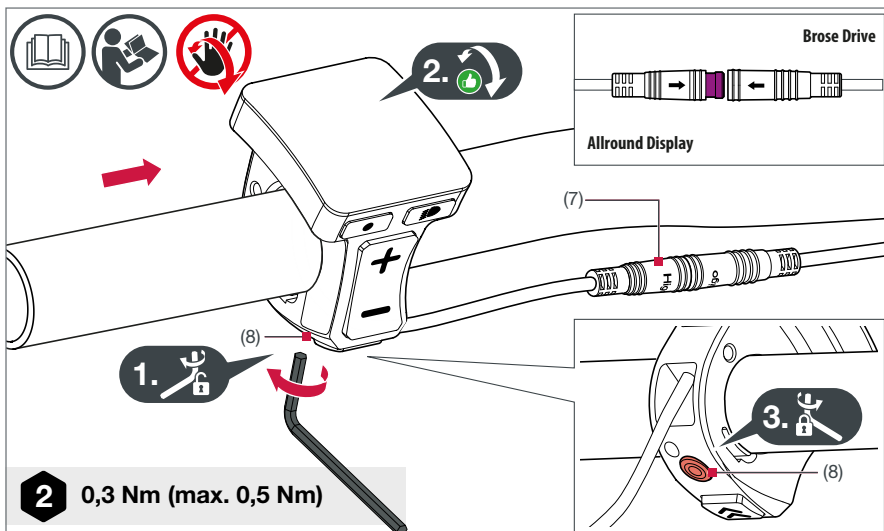

C. Montage und Einstellung

## Inhaltsverzeichnis

<b>Über diese</b>		<b>Anzeigen</b>	<b>23</b>
<b>Originalbetriebsanleitung</b>	<b>5</b>	20 Systeminformationen	23
1 Mitgeltende Unterlagen	5	21 Ladezustandsanzeige des Akkus	23
2 Bedienungsanleitung lesen und aufbewahren	5	<b>Menü und Einstellungen</b>	<b>24</b>
3 Bestimmungsgemäßer Gebrauch	6	22 Menü	24
4 Vorhersehbare Fehlanwendungen	6	23 Einstellungen	25
5 Restrisiken	7	24 Einstellungen System	26
6 Erklärung der Abbildungen	8	<b>Fehlerbehandlung</b>	<b>27</b>
7 Symbol- und Zeichenerklärung	9	25 Fehlersuche	27
<b>Zu Ihrer Sicherheit</b>	<b>10</b>	26 Fehleranzeige im Display	28
8 Informationen zu Sicherheits- und Warnhinweisen	10	<b>Transport, Wartung und Reinigung</b>	<b>29</b>
9 Sicherheitshinweise	11	27 Transport	29
<b>Montage und Einstellung</b>	<b>13</b>	28 Wartung	29
10 Bedieneinheit montieren und einstellen	14	29 Reinigung	30
11 Bedieneinheit einstellen	14	<b>Technische Daten</b>	<b>31</b>
<b>Vor der ersten Inbetriebnahme</b>	<b>15</b>	30 Bedieneinheit Brose Display Allround	31
12 Grundlagen Bedienelemente (Tasten)	16	31 Konformitätserklärung	31
13 Grundlagen Anzeigen	17	<b>Entsorgung</b>	<b>32</b>
14 Menüstruktur und Navigation	18	<b>Service</b>	<b>34</b>
<b>Betrieb und Bedienung</b>	<b>19</b>	32 Kundendienst und Service	34
15 Brose Drive System ein- und ausschalten	19	33 Urheberrecht	34
16 Unterstützungsstufe wählen	20		
17 Schiebehilfe verwenden	21		
18 Beleuchtung ein- und ausschalten	22		
19 Ansicht der Fahrtinformationen wechseln	22		

## Über diese Originalbetriebsanleitung

Diese Originalbetriebsanleitung – nachfolgend Bedienungsanleitung genannt – basiert auf den in der Europäischen Union gültigen Normen und Regulierungen und enthält wichtige Informationen zur Verwendung von Brose Komponenten.

### 1 Mitgeltende Unterlagen

Diese Bedienungsanleitung ist Bestandteil der Originalbetriebsanleitung zum Brose Drive System.

Die vollständige Originalbetriebsanleitung besteht gesamtheitlich aus allen Dokumenten zu den einzelnen Komponenten des Brose Drive Systems, die in Ihrem E-Bike verbaut sind.

Die Komponenten-Zusammenstellung für das in Ihrem E-Bike verbaute Brose Drive System entnehmen Sie dem beiliegenden Datenblatt des E-Bike Herstellers.

#### **Lesen und beachten Sie zwingend:**

- Betriebsanleitung E-Bike Hersteller,
- Bedienungsanleitungen von ergänzenden Komponenten des Brose Drive Systems,
- Bedienungsanleitungen für Zusatzausrüstungen und Sonderausstattungen.

### 2 Bedienungsanleitung lesen und aufbewahren

Lesen Sie die Bedienungsanleitung, vor allem die Sicherheitshinweise, in den folgenden Kapiteln sorgfältig durch, bevor Sie Komponenten des Brose Drive Systems verwenden.

Diese Bedienungsanleitung enthält Angaben für den sicheren und fehlerfreien Gebrauch des Brose Display Allround E41230 für das Brose Drive System.

Diese Bedienungsanleitung enthält keine Hinweise zum Betrieb des kompletten Brose Drive Systems (Informationen dazu finden Sie in den mitgeltenden Unterlagen).

- Bewahren Sie die Bedienungsanleitung für den weiteren Gebrauch griffbereit für alle Nutzer auf.
- Wenn Sie Ihr E-Bike oder einzelne Komponenten des Brose Drive Systems an Dritte weitergeben, geben Sie in jedem Fall die zugehörige Bedienungsanleitung sowie alle mitgeltenden Unterlagen mit.

### 3 Bestimmungsgemäßer Gebrauch

Das Brose Drive System ist als Antriebssystem für E-Bikes konzipiert und besteht aus mehreren Komponenten.

Die an Ihrem E-Bike verbauten Komponenten des Brose Drive Systems sind speziell auf Ihr E-Bike abgestimmt und dürfen bestimmungsgemäß ausschließlich in der ursprünglichen Zusammenstellung verwendet werden.

Die in dieser Bedienungsanleitung beschriebene Komponente **Brose Display Allround E41230** ist eine davon.

Die Herstellerangaben zum bestimmungsgemäßen Gebrauch des E-Bikes (z. B. Einsatz in bestimmtem Gelände o. Ä.) müssen ebenfalls zwingend befolgt werden (siehe Herstelleranleitung des E-Bikes).

Bestimmungsgemäß verwenden Sie das Brose Display Allround E41230 zur Anzeige fahrrelevanter Informationen und zur Steuerung der Antriebseinheit des Brose Drive Systems.

- Das Brose Display Allround E41230 ist ausschließlich für den Gebrauch mit einem Brose Drive System ausgelegt und vorgesehen.
- Das Brose Display Allround E41230 kann dazu rechts oder links am Lenker des E-Bikes montiert werden.
- Eine andere Verwendung gilt als nicht bestimmungsgemäß.

### 4 Vorhersehbare Fehlanwendungen

Durch eine vorhersehbare Fehlanwendung, insbesondere durch Tuning, erlischt die CE-Kennzeichnung Ihres E-Bikes (EPAC bis 25km/h) – mit allen rechtlichen Folgen.

Tuning beinhaltet alle nicht zugelassenen Veränderungen am Brose Drive System oder am E-Bike, welche die Leistungsfähigkeit manipulieren. Bei auf technische Manipulation zurückführbaren Unfällen drohen hohe persönliche Haftungskosten und strafrechtliche Verfolgung.

Darüber hinaus erlöschen bei jeglicher Art von Manipulation des Brose Drive System Garantie- und Gewährleistungsansprüche auf Ihr E-Bike.

Schließen Sie folgende Fehlanwendungen des Brose Display Allround E41230 bzw. des damit ausgestatteten E-Bikes aus, um Gefährdungen zu vermeiden:

- Unsachgemäß durchgeführte Reparaturen und/oder Wartungsarbeiten;
- unsachgemäß durchgeführte Reinigungs- und Pflegearbeiten;
- bauliche Veränderungen am Lieferzustand des Brose Drive System oder dem damit ausgestatteten E-Bike, insbesondere das Tuning, und jede andere Manipulation am Brose Drive System und seinen Komponenten;
- das Öffnen und Verändern aller Komponenten des Brose Drive Systems.

## 5 Restrisiken

Es ist unvermeidbar, dass bestimmte Restrisiken bei der Verwendung des E-Bikes - trotz wohlkalkulierter Konstruktion durch den Hersteller und Einhaltung der Vorgaben zum bestimmungsgemäßen Gebrauch durch den Benutzer - bestehen bleiben.

Sie selbst können diese Restrisiken durch Beachtung aller Sicherheits- und Warnhinweise reduzieren aber nicht vollständig ausschließen. Es ist daher wichtig, dass Sie sich bei der Verwendung des E-Bikes des Vorhandenseins von Restrisiken bewusst sind.

Zu den unvorhersehbaren Restrisiken bei der Verwendung des hier beschriebenen E-Bikes zählen:

### **Verletzungsgefahr**

- Unvorhersehbare Fahrmanöver und/oder Fehlverhalten anderer Verkehrsteilnehmer;
- überraschend bzw. plötzlich auftretende Veränderungen der Fahrbahneigenschaften wie z. B. überfrierende Nässe oder „Blitzeis“;
- nicht kalkulierbare Materialfehler oder Verschleißerscheinungen, die dazu führen können, dass Komponenten des E-Bikes brechen oder in ihrer Funktion beeinträchtigt werden.

### **Brandgefahr**

- Durch innere, nicht sichtbare Schäden kann der Akku in Brand geraten und Gegenstände in der Umgebung entzünden.

### **Beschädigungsgefahr**

- Wenn der Akku brennt, tritt Flusssäure mit dem Rauchgas aus. Flusssäure ist stark ätzend und beschädigt Oberflächen dauerhaft.

## 6 Erklärung der Abbildungen

Abbildungen in dieser Bedienungsanleitung zeigen Funktionen beispielhaft und können vom tatsächlichen Aussehen Ihres Brose Drive Systems abweichen.







Alle Darstellungen sind schematisch und beispielhaft. Sie können in Details bei Ihrem E-Bike je nach E-Bike Hersteller abweichen. Detaillierte Informationen zu Ihrem gesamten E-Bike erhalten Sie von Ihrem Fachhändler und E-Bike Hersteller.

Die Nummerierung in den folgenden Tabellen bezieht sich auf die Abbildungen zu Beginn dieser Anleitung.

### Übersicht Abbildungen

- A.** Übersicht Schnellstart
- B.** Übersicht Tastenbelegung
- C.** Montage und Einstellung









### Abgebildete Komponenten

- (1) Taste  (Ein/Aus)
  - › System Ein-/Ausschalten
- (2) Taste  (Menü)
  - › Auswahl bestätigen
- (3) Taste  (Licht)
  - › Menü eine Ebene zurück springen
- (4) Taste  (Plus)
  - › Unterstützungsstufe erhöhen /
  - › Menü nach oben blättern
- (5) Taste  (Minus)
  - › Unterstützungsstufe verringern
  - › Menü nach unten blättern
  - › Schiebehilfe aktivieren
- (6) Taste  (Schiebehilfe)
  - › Schiebehilfe freigeben
- (7) Stecker
  - › Verbindung zur Motoreinheit
- (8) Madenschraube
  - › Befestigung der Bedieneinheit



## 7 Symbol- und Zeichenerklärung

Die folgenden Symbole finden Sie auf den Komponenten des Brose Drive Systems und in dieser Bedienungsanleitung.

 	<p>Für eine sichere Benutzung lesen und beachten Sie die Bedienungsanleitung.</p>	 <p>Elektrogeräte mit dieser Kennzeichnung dürfen nicht in den Haus- oder Restmüll entsorgt werden. Verbraucher sind gesetzlich verpflichtet, Elektrogeräte mit dieser Kennzeichnung an geeigneten Sammelstellen für eine umweltgerechte Wiederverwertung zu entsorgen.*</p>
	<p>Zu Ihrem eigenen Schutz und zum Schutz der Komponenten, beachten Sie alle Hinweise, die mit diesem Symbol gekennzeichnet sind!</p>	 <p>Entsorgen Sie die Verpackung sortenrein. Geben Sie Pappe und Karton zum Altpapier, Folien in die Wertstoffsammlung.*</p>
	<p>Verdrehen Sie niemals die fixierte Bedieneinheit. Lösen Sie immer die Madenschraube, bevor Sie die Bedieneinheit verdrehen, um diese einzustellen.</p>	<p><b>Bluetooth®</b></p> <p>Die Bluetooth®-Wortmarke wie auch die Bildzeichen (Logos) sind eingetragene Warenzeichen und Eigentum der Bluetooth SIG, Inc.</p> <p>Jegliche Verwendung dieser Wortmarke/ Bildzeichen durch Brose Antriebstechnik GmbH und Co. erfolgt unter Lizenz.</p>
	<p>Mit diesem Symbol gekennzeichnete Produkte erfüllen alle anzuwendenden Gemeinschaftsvorschriften des Europäischen Wirtschaftsraums.</p>	
	<p>Kennzeichnung von Akkus und Batterien, die nicht über den Haus- oder Restmüll entsorgt werden dürfen. Entsorgen Sie die gekennzeichneten Akkus und Batterien an geeigneten Sammelstellen.*</p>	

\*Beachten Sie auch die Hinweise zur Entsorgung auf Seite 32.

## Zu Ihrer Sicherheit

### 8 Informationen zu Sicherheits- und Warnhinweisen

Diese Bedienungsanleitung enthält Anweisungen und Hinweise zu Ihrer Sicherheit, zur sicheren Bedienung und zum einwandfreien Betrieb des Brose Drive Systems.

Lesen Sie zu Ihrer Sicherheit alle Sicherheitshinweise und Informationen in diesem Kapitel sorgfältig durch, bevor Sie das Brose Drive System oder die Komponenten verwenden.

#### 8.1 Erklärung von Sicherheits- und Warnhinweisen

Grundlegende Sicherheitshinweise stehen in diesem Kapitel zusammengefasst und umfassen Anweisungen, die grundsätzlich für den sicheren Gebrauch oder für die Erhaltung des sicheren Zustandes gelten.

Handlungsbezogene Warnhinweise warnen vor Restgefahren und stehen vor dem jeweiligen Handlungsschritt.

#### 8.2 Darstellung und Aufbau von Sicherheits- und Warnhinweisen

##### SIGNALWORT

##### Art und Quelle der Gefahr!

Erläuterung zur Art und Quelle der Gefahr.

» Maßnahmen zur Abwendung der Gefahr.

#### 8.3 Gefahrenabstufung von Sicherheits- und Warnhinweisen

Die Sicherheits- und Warnhinweise sind hinsichtlich ihrer Gefahr abgestuft.

Nachfolgend sind die Gefahrenstufen mit den dazugehörigen Signalwörtern und Warnsymbolen erläutert.

##### GEFAHR

Gefährdung die den Tod oder schwere Verletzungen zur Folge haben wird, wenn sie nicht vermieden wird.

##### WARNUNG

Gefährdung die den Tod oder schwere Verletzungen zur Folge haben kann, wenn sie nicht vermieden wird.

##### VORSICHT

Gefährdung die mittelschwere oder leichte Verletzungen zur Folge haben kann, wenn sie nicht vermieden wird.

##### HINWEIS

Gefährdung die Sachschäden zur Folge haben kann, wenn sie nicht vermieden wird.

## 9 Sicherheitshinweise

### **WARNUNG**

#### **Gefahren für Nutzer von E-Bikes!**

Grundsätzlich bestehen bei der Nutzung von E-Bikes spezifische Gefahren. Abhängig von dem E-Bike Modell, in dem das Antriebssystem verbaut ist, können sich zusätzliche, hier nicht genannte Gefahren ergeben.

- » Lesen und beachten Sie die Herstelleranleitung zu Ihrem E-Bike.
- » Informieren Sie sich über ggf. geltende nationale Vorschriften bezüglich E-Bikes und beachten Sie diese.

### **WARNUNG**

#### **Unfall- und Verletzungsgefahr!**

Wenn Sie während der Fahrt von der Bedienung bzw. den Anzeigen auf der Bedieneinheit abgelenkt sind, besteht die Gefahr von Unfällen und Verletzungen.

- » Machen Sie sich mit der Handhabung der Bedieneinheit und den verschiedenen Anzeigen sowie Ansichten auf dem Display vor Fahrtantritt vertraut (abseits des Straßenverkehrs).
- » Lassen Sie sich während des Fahrens nicht durch die Bedienung oder die Anzeigen ablenken.
- » Fahren Sie vorausschauend und nehmen Sie während heikler Fahrmanöver und in unübersichtlichen Fahrsituationen keine Einstellungen an der Bedieneinheit vor (z. B. Unterstützungsstufe wechseln).

### **WARNUNG**

#### **Unfall- und Verletzungsgefahr!**

Wenn das Brose Drive System versehentlich aktiviert wird, können Unfälle und Verletzungen die Folge sein.

- » Entnehmen Sie immer den Akku aus dem E-Bike:
  - Vor dem Transport des E-Bikes,
  - Vor jeglichen Arbeiten am E-Bike,
  - Wenn Sie das E-Bike aufbewahren.

### **WARNUNG**

#### **Unfall- und Verletzungsgefahr!**

Bei unsachgemäßer Verwendung der Schiebehilfe besteht Verletzungsgefahr.

- » Verwenden Sie die Schiebehilfe ausschließlich als Unterstützung beim Schieben Ihres E-Bikes:
  - Bei aktivierter Schiebeunterstützung, muss das E-Bike mit beiden Händen sicher gehalten werden und die Räder müssen Bodenkontakt haben.
  - Verwenden Sie die Schiebehilfe nicht, um sich antreiben zu lassen während Sie auf dem E-Bike sitzen.

## HINWEIS

### **Beschädigungsgefahr!**

Durch unsachgemäße Handhabung können Sie das Brose Drive System bzw. einzelne Komponenten beschädigen.

- » Lassen Sie einzelne Komponenten des Brose Drive Systems und des E-Bikes ausschließlich durch baugleiche oder andere, ausdrücklich von Brose oder dem E-Bike Hersteller zugelassene Bauteile ersetzen. So schützen Sie die übrigen Komponenten bzw. Ihr E-Bike vor möglichen Beschädigungen.
- » Öffnen Sie niemals Komponenten des Brose Drive Systems. Die Komponenten können durch das Öffnen zerstört werden und der Gewährleistungsanspruch erlischt.
- » Stellen Sie das E-Bike nicht kopfüber auf Lenker und Sattel.
- » Benutzen Sie die Bedieneinheit nicht als Griff.
- » Heben Sie das E-Bike nicht an der Bedieneinheit an.
- » Verdrehen Sie niemals die fixierte Bedieneinheit. Lösen Sie immer die Madenschraube, bevor Sie die Bedieneinheit verdrehen, um diese einzustellen.

## Montage und Einstellung

### **WARNUNG**

#### **Unfall- und Verletzungsgefahr!**

Fehlerhafte oder unzulässige Montage- und Wartungsarbeiten können Ihr E-Bike oder die Komponenten beschädigen und die Gefahr von Unfällen erhöhen.

- » Überschätzen Sie nicht Ihre technischen Fähigkeiten.
- » Lassen Sie Montage- und Wartungsarbeiten, insbesondere den Austausch von Komponenten und Ersatzteilen, nur von einem autorisierten Brose Fachhändler durchführen.
- » Nehmen Sie keinesfalls Arbeiten oder Veränderungen an Ihrem E-Bike oder den Komponenten vor, wenn Sie nicht über die nötigen Sachkenntnisse und das benötigte Werkzeug verfügen.
- » Schalten Sie das Brose Drive System immer aus und entnehmen Sie den Akku, bevor Sie mit der Arbeit beginnen.
- » Stellen Sie sicher, dass Sie die Bedienelemente am Lenker jederzeit sicher bedienen können.

### **HINWEIS**

#### **Beschädigungsgefahr!**

Durch unsachgemäße Handhabung können Sie die Bedieneinheit beschädigen.

- » Verdrehen Sie niemals die fixierte Bedieneinheit. Lösen Sie immer die Madenschraube, bevor Sie die Bedieneinheit verdrehen, um diese einzustellen.

### **INFORMATION**

- Die Bedieneinheit kann sowohl an der linken als auch an der rechten Lenkerseite montiert werden.
- Die Firma Brose empfiehlt eine Positionierung auf der linken Lenkerseite.

## 10 Bedieneinheit montieren und einstellen

› Abb. C, Seite 3

1. Entfernen Sie vorsichtig den Griff und öffnen Sie die Befestigung von Bremse, Schaltung und allen weiteren Bauteilen, die an der gewählten Lenkerseite montiert sind.
  - › Beachten Sie dazu die jeweilige Herstelleranleitung der Bauteile und des E-Bikes.
2. Lösen Sie vorsichtig die Madenschraube **(8)** mit einem Innensechskant (SW 2) an der Bedieneinheit.
  - › **HINWEIS:** Die Madenschraube kann nicht aus der Bedieneinheit entfernt werden.
3. Schieben Sie die Bedieneinheit von der Seite auf den Lenker.
  - › Positionieren Sie die Bedieneinheit nahe am Griff, um alle Tasten leicht mit dem Daumen betätigen zu können.
  - › Achten Sie darauf, dass das Verbindungskabel nicht gequetscht oder geknickt wird.
4. Ziehen Sie die Madenschraube mit einem Innensechskant (SW 2) leicht an.
  - › Ziehen Sie die Madenschraube noch nicht fest.
5. Prüfen Sie die Position der Bedieneinheit.
  - › Sind alle Tasten mit dem Daumen erreichbar?
  - › Ist die Anzeige gut sichtbar?
6. Ziehen Sie die Madenschraube mit dem Innensechskant fest.
  - › Drehmoment 0,3 Nm (max. 0,5 Nm).
7. Verbinden Sie den Stecker **(7)** der Bedieneinheit mit dem Stecker des Motorkabels.
  - › Dies kann je nach Ausstattung ihres E-Bikes unterschiedlich sein.

## 11 Bedieneinheit einstellen

› Abb. C, Seite 3

1. Lösen Sie vorsichtig die Madenschraube **(8)** mit einem Innensechskant (SW 2) an der Bedieneinheit.
  - › **HINWEIS:** Die Madenschraube kann nicht aus der Bedieneinheit entfernt werden.
2. Stellen Sie die Position der Bedieneinheit ein.
  - › Sind alle Tasten mit dem Daumen erreichbar?
  - › Ist die Anzeige gut sichtbar?
3. Ziehen Sie die Madenschraube mit dem Innensechskant fest.
  - › Drehmoment 0,3 Nm (max. 0,5 Nm).

## Vor der ersten Inbetriebnahme

### **WARNUNG**

#### **Unfall- und Verletzungsgefahr!**

Wenn Sie während der Fahrt von der Bedienung bzw. den Anzeigen auf dem Display abgelenkt sind, kann dies Unfälle und schwere Verletzungen zur Folge haben.

- » Machen Sie sich abseits des Straßenverkehrs mit den Funktionen und der Handhabung der Bedieneinheit vertraut bevor Sie Ihr E-Bike erstmalig verwenden.

### **HINWEIS**

#### **Beschädigungsgefahr!**

Durch unsachgemäße Handhabung können Sie die Bedieneinheit beschädigen.

- » Verdrehen Sie niemals die fixierte Bedieneinheit. Lösen Sie immer die Madenschraube, bevor Sie die Bedieneinheit verdrehen, um diese einzustellen.

Die Inbetriebnahme der Bedieneinheit erfordert nach der Montage keine weiteren Schritte.

Die Bedieneinheit ist betriebsbereit, sobald Sie korrekt angeschlossen wurde und der Akku ausreichend geladen ist.

- Mit den Bedienelementen (Tasten) der Bedieneinheit steuern Sie die Funktionen Ihres Brose Drive Systems.
- Die Anzeige (Display) der Bedieneinheit informiert Sie über die gewählte Unterstützungsstufe sowie über weitere Informationen Ihres Brose Drive Systems.

### **INFORMATION**

- Die Bedieneinheit verfügt über keine eigene Batterie und kann daher nicht außerhalb des E-Bikes genutzt bzw. bedient werden.
- Sofern das E-Bike eingeschaltet ist, bleibt die Bedieneinheit während der Fahrt immer eingeschaltet; auch wenn die Motorunterstützung deaktiviert ist.

### **INFORMATION**

Eine vollständige Funktion ist nur dann gegeben, wenn der Geschwindigkeitssensor sowie alle Kabel korrekt angeschlossen wurden und der Akku aufgeladen ist (mindestens ein weißer Ladebalken sichtbar).

### **INFORMATION**

- Das Menü und Einstellungen können während der Fahrt nicht aufgerufen werden.
- Alle Oberflächendarstellungen und Oberflächentexte der folgenden Seiten entsprechen dem Freigabestand der Software.
- Ein Update kann die Darstellungen geringfügig verändern, dieses bekommen Sie bei Ihrem autorisierten Brose Fachhändler.

## 12 Grundlagen Bedienelemente (Tasten)





Abb. 1: Bedienelemente (Tasten) der Bedieneinheit

(1) Taste  (Ein/Aus)

(2) Taste  (Menü)

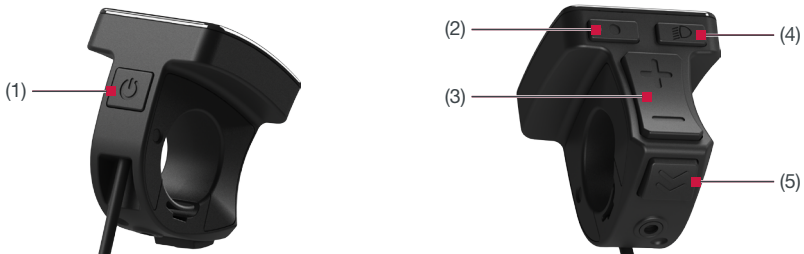
(3) Tasten  /  (Plus/Minus)

(4) Taste  (Licht)

(5) Taste  (Schiebehilfe)



### Taste (Ein/Aus)

- › Mit der Taste  schalten Sie das Brose Drive System ein bzw. wieder aus.



### Taste (Menü)

- › Mit der Taste  können Sie verschiedene Informationen während der Fahrt abgerufen.
- › Befinden Sie sich in einem Menü (z. B. Einstellungen), bestätigen Sie mit dieser Taste gemachte Einstellungen.

### Tasten / (Plus/Minus)

- › Mit den Tasten  /  können Sie die Unterstützungsstufe erhöhen bzw. verringern.
- › Befinden Sie sich in einem Menü (z. B. Einstellungen), können Sie mit diesen beiden Tasten im Menü nach oben bzw. nach unten blättern.

### Taste (Licht)

- › Mit der Taste  schalten Sie die Beleuchtung Ihres E-Bikes ein bzw. wieder aus. Diese Funktion ist modellabhängig.
- › Befinden Sie sich in einem Menü (z. B. Einstellungen), gelangen Sie mit der Taste  eine Ebene zurück. Geänderte Einstellungen werden gespeichert.

### Taste (Schiebehilfe)

- › Mit der Taste  geben Sie die Funktion Schiebehilfe frei.



## 13 Grundlagen Anzeigen





Abb. 2: Benutzeroberfläche

- (1) Systemstatusinformation (z. B. Fehler)
- (2) Beleuchtungsanzeige
- (3) Ladezustandsanzeige des Akkus

- (4) Aktuelle Unterstützungsstufe
- (5) Fahrtinformationen (inkl. Einheit)
- (6) Geschwindigkeit (inkl. Einheit)

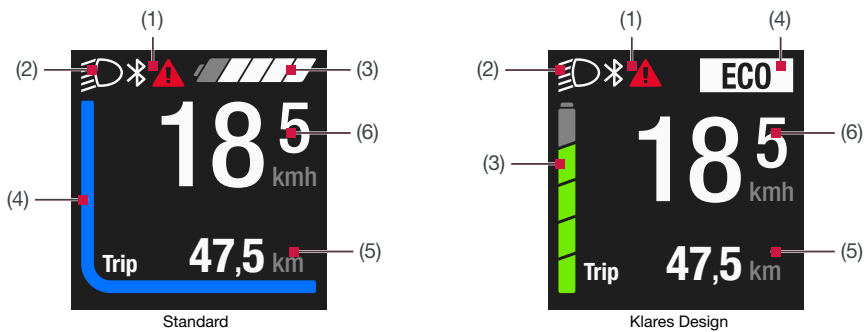
Die Bedieneinheit bietet zwei unterschiedliche Benutzeroberflächen zur Auswahl.

- Benutzeroberfläche ändern  
(siehe Kap. 23 auf Seite 25).

- Der obere Anzeigenbereich bildet die Statusleiste und wird während der Fahrt dauerhaft angezeigt.
- Im mittleren Anzeigenbereich wird die aktuelle Geschwindigkeit sowie der Ladezustand oder die Unterstützungsstufe als farbige Linie angezeigt.
- Im unteren Anzeigenbereich können Sie mit der Taste  die verschiedenen Fahrtinformationen (Tourdaten) aufrufen.

## 14 Menüstruktur und Navigation





Die Menüstruktur der Brose Bedieneinheit ist wie folgt aufgebaut:





Abb. 3: Menüstruktur

- (1) Überschrift (dauerhaft sichtbar)
- (2) Menüunterpunkt
- (3) Zurück (letzter Listenpunkt)
- (4) Navigationsbalken

Um das Menü aufzurufen halten Sie an oder starten Sie das E-Bike und gehen bei stehendem E-Bike folgendermaßen vor:

- Drücken Sie zwei Sekunden lang die Taste .
- › **Menü** wird im Display angezeigt.
- Navigieren Sie mit den Tasten  /  zum gewünschten Listenpunkt und rufen Sie diesen mit der Taste  auf.

Um eine Ebene zurück zu gelangen:

- Wählen Sie **Zurück** und bestätigen Sie mit der Taste .
- **Oder:** Drücken Sie die Taste .

## Betrieb und Bedienung

### 15 Brose Drive System ein- und ausschalten

#### INFORMATION

- Das Brose Drive System kann nur mit einem ausreichend geladenen Akku in Betrieb genommen werden (mindestens ein weißer Ladebalken sichtbar).
- Abhängig von dem in ihrem E-Bike verbauten Akku, kann es einige Augenblicke dauern, bis das Display der Bedieneinheit eingeschaltet wird.

#### Einschalten

- Drücken Sie bei eingesetztem E-Bike Akku einmal die Taste  der Bedieneinheit.
  - › Das Brose Drive System ist nun betriebsbereit.

Der Antrieb wird aktiviert, sobald Sie in die Pedale treten. Die Motorleistung richtet sich nach der eingestellten Unterstützungsstufe an der Bedieneinheit.

Sobald Sie im Normalbetrieb aufhören, in die Pedale zu treten, oder sobald Sie eine Geschwindigkeit von 25 km/h erreicht haben, wird die Unterstützung durch den E-Bike Antrieb abgeschaltet.

Der Antrieb wird automatisch wieder aktiviert, sobald Sie in die Pedale treten und die Geschwindigkeit unter 25 km/h liegt.

#### Ausschalten

- Drücken Sie die Taste  der Bedieneinheit für mindestens 1,5 Sekunden.
  - › Das Brose Drive System benötigt etwa drei Sekunden bis es vollständig ausgeschaltet ist. Erst nach dem vollständigen Herunterfahren können Sie es erneut einschalten.

Bedieneinheit, Antriebseinheit und Akku werden komplett ausgeschaltet.

#### Automatisches Ausschalten

Wird ca. 15 Minuten lang keine Leistung des E-Bike Antriebs abgerufen (z. B. weil das E-Bike steht) und keine Taste an der Bedieneinheit des E-Bikes betätigt, schaltet sich das Brose Drive System aus Energiespargründen automatisch ab.

Die Zeit nach der sich die Bedieneinheit automatisch abschaltet, kann in den Einstellungen angepasst werden (*siehe Kap. 24 auf Seite 26*).

Die Bedieneinheit ist immer eingeschaltet, auch wenn die Motorunterstützung deaktiviert ist.

Schalten Sie das Brose Drive System immer aus, wenn Sie das E-Bike abstellen.



## 16 Unterstützungsstufe wählen

Ihr Brose Drive System verfügt über vier Unterstützungsstufen.

Während der Fahrt wird Ihnen, je nach gewählter Benutzeroberfläche, die Unterstützungsstufe als farbiges Band oder Text in der Statusleiste angezeigt (Abb. 2, S. 17).

Die Charakteristika des jeweiligen Unterstützungsmodus können Sie der Tabelle «Übersicht der Unterstützungsstufen» entnehmen.

Sie können an der Bedieneinheit einstellen, wie stark Sie der E-Bike Antrieb beim Treten unterstützt. Die Unterstützungsstufe kann jederzeit, auch während der Fahrt, geändert werden.

Zum Erhöhen der Unterstützungsstufe drücken Sie die Taste  an der Bedieneinheit so oft, bis die gewünschte Unterstützungsstufe in der Anzeige erscheint. Zum Verringern drücken Sie die Taste .

Für zwei Sekunden wird Ihnen die gewählte Unterstützungsstufe im Bereich der Fahrtinformationen, auch als Text, angezeigt.

### Übersicht der Unterstützungsstufen

<b>OFF</b>	(grau) Keine Motorunterstützung. Gleichzeitig widerstandsfreies Radfahren.
<b>ECO</b>	(grün) Spürbare Unterstützung durch den Motor für maximale Effizienz und Reichweite.
<b>TOUR</b>	(blau) Deutlich spürbare Unterstützung durch den Motor, optimal für lange Touren.
<b>SPORT</b>	(gelb) Kräftige Unterstützung für sportliches Fahren.
<b>BOOST</b>	(rot) Volle Unterstützung für sportliches Fahren, auf bergigen Strecken und im Stadtverkehr bei normaler Akku-Reichweite.

## 17 Schiebehilfe verwenden

### **WARNUNG**

#### **Unfall- und Verletzungsgefahr!**

Bei unsachgemäßer Verwendung der Schiebehilfe besteht Verletzungsgefahr.

- » Verwenden Sie die Schiebehilfe ausschließlich als Unterstützung beim Schieben Ihres E-Bikes:
  - Bei aktivierter Schiebeunterstützung muss das E-Bike mit beiden Händen sicher gehalten werden und die Räder müssen Bodenkontakt haben.
  - Verwenden Sie die Schiebehilfe nicht, um sich antreiben zu lassen während Sie auf dem E-Bike sitzen.

### **INFORMATION**

Machen Sie sich abseits des Straßenverkehrs mit der Funktion und der Beschleunigung der Schiebehilfe vertraut.



Die Schiebehilfe dient zur Unterstützung beim Schieben Ihres E-Bikes.

Die Schiebehilfe beschleunigt das E-Bike ohne Tretunterstützung auf eine vom E-Bike Hersteller vorgegebene Geschwindigkeit (3 bis 6 km/h).



Abb. 4: Schiebehilfe (aktiv)

#### **Schiebehilfe aktivieren**

1. Drücken Sie die Taste .
  - › Die Funktion wird aktiviert.
  - › Im Display erscheint die Anzeige **PUSH-**.
2. Drücken Sie innerhalb von 5 Sekunden die Taste  und halten Sie sie solange gedrückt, wie Sie die Funktion der Schiebehilfe benötigen.
  - › Im Display erscheint die Anzeige **WALK**.
  - › Lassen Sie die Taste  los, um die Schiebehilfe zu deaktivieren.

#### **Schiebehilfe deaktivieren**



Die Schiebehilfe wird deaktiviert, sobald eines der folgenden Ereignisse eintritt:

- Sie lassen die Taste  los,
- die vom E-Bike Hersteller vorgegebene Geschwindigkeit wird überschritten (3 bis 6 km/h).

## 18 Beleuchtung ein- und ausschalten

In der Ausführung, bei der das Fahrlicht durch das Brose Drive System gespeist wird, können über die Taste  der Bedieneinheit gleichzeitig Vorder- und Rücklicht ein- und ausgeschaltet werden.

Bei eingeschaltetem Licht wird ein Symbol in der Statusleiste im Display angezeigt.

	Keine Beleuchtung aktiviert
	Beleuchtung eingeschaltet
	Automatische Steuerung aktiviert

Das Ein- und Ausschalten der Beleuchtung hat keinen Einfluss auf die Hintergrundbeleuchtung des Displays.

### INFORMATION

Ist der Akku aus dem E-Bike entfernt worden oder ist der Akku vollständig entladen, leuchtet das Licht nicht. Wenn das E-Bike über keine separate Lichanlage verfügt, entspricht es nicht mehr der StVZO und darf somit nicht auf öffentlichen Wegen/ Straßen genutzt werden.

## 19 Ansicht der Fahrtinformationen wechseln

Folgende Informationen können angezeigt werden:

- Reichweite
- Uhrzeit
- Fahrstrecke
- Fahrzeit
- Durchschnittsgeschwindigkeit
- Maximal Geschwindigkeit
- Gesamte Fahrstrecke

Um zwischen den Fahrtinformationen zu wechseln:

- Drücken Sie die Taste .

### INFORMATION

Einzelne Funktionen können je nach E-Bike Modell deaktiviert sein. Detaillierte Informationen erhalten Sie von Ihrem E-Bike Hersteller und Ihrem autorisierten Brose Fachhändler.

## Anzeigen

### 20 Systeminformationen



Abb. 5: Beispiel Fehlermeldung

In der Statusleiste wird Ihnen folgendes angezeigt:



Akku Reserve ist erreicht bzw. Akku ist leer und das System wird ausgeschaltet



Ein Fehler ist aufgetreten  
(siehe Kap. 26 auf Seite 28).

### 21 Ladezustandsanzeige des Akkus



Abb. 6: Akku laden

Der Ladezustand des Akkus kann im Display der Bedieneinheit mit 5 Segmenten und/oder in Prozent angezeigt (siehe Kap. 24 auf Seite 26). Ein Segment entspricht jeweils ca. 20% der Akkukapazität.

Je nach Ausstattung Ihres E-Bike kann der Ladezustand des Akkus auch an selbigem abgelesen werden.

Ist der Ladezustand des Akkus <10% beginnt die Ladezustandsanzeige zu blinken.

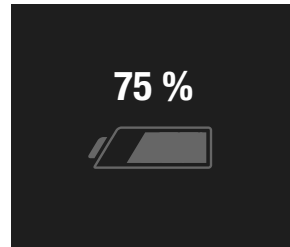
Wenn der Ladezustand <5% ist, färbt sich das letzte Segment der Anzeige rot. In diesem Zustand wird die Motorunterstützung abgeschaltet, um im Notfall die Nutzung der Beleuchtung für weitere 2 Stunden sicherzustellen.

Wird der Akku am Rad geladen, wird eine entsprechende Meldung angezeigt.

weiß	Akkukapazität >10%
------	--------------------

rot	Akkukapazität ≤10% (letztes Segment rot)
-----	---

## Menü und Einstellungen

### **i** INFORMATION

Bitte beachten Sie, dass nicht jedes Brose Drive System über alle Einstellmöglichkeiten verfügt. Evtl. sind einige Menüpunkte bei Ihnen nicht aktiviert oder stehen nicht zur Verfügung.

### **i** INFORMATION

Das Menü und die Einstellungen können während der Fahrt **nicht** aufgerufen werden.

Um das Menü und die Einstellungen aufzurufen müssen folgende Voraussetzungen erfüllt sein:

- Akku ist eingesetzt und ausreichend geladen;
- Brose Drive System ist eingeschaltet;
- Das E-Bike steht still.

## 22 Menü





Abb. 7: Einstellungen Menü

### Menü aufrufen

- Drücken Sie zwei Sekunden lang die Taste .
- **Menü** wird im Display angezeigt.

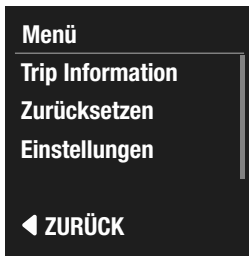
Im **Menü** stehen folgende Einstellungen und Informationen zur Auswahl:

#### **Trip Information**

- Übersicht aller Fahrtinformationen (Tourdaten).

#### **Zurücksetzen**

- Fahrtinformationen (alle Tourdaten) zurücksetzen.
  - › Nach erneuter Bestätigung können alle Fahrtinformationen (Tourdaten) gelöscht werden.

Die Gesamtkilometer können nicht gelöscht werden.

#### **Einstellungen**

- (siehe Kap. 23 auf Seite 25)



## 23 Einstellungen



Abb. 8: Menü Einstellungen

### Einstellungen aufrufen

- Drücken Sie zwei Sekunden lang die Taste **⏻**.
- Wählen Sie mit den Tasten **+** / **-** **Einstellungen** und bestätigen Sie die Auswahl mit der Taste **⏻**.  
→ **Einstellungen** wird im Display angezeigt.

Im Menü **Einstellungen** stehen folgende Einstellungen und Informationen zur Auswahl:

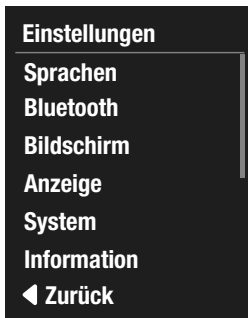
#### Sprachen

Die Auswahl einer Sprache bewirkt eine sofortige Änderung der Sprachdarstellung.

#### Bluetooth

Über die Bluetooth-Schnittstelle können weitere Endgeräte verbunden werden.

- Für weitere Informationen kontaktieren Sie Ihren E-Bike Hersteller oder einen autorisierten Brose Fachhändler.

#### Bildschirm

- Personalisieren der Anzeige von Fahrinformationen (Tourdaten). Wählen Sie welche Daten während der Fahrt angezeigt werden können.

#### Anzeige

- Justieren des Displays.

##### Automatisch

- › Die Steuerung der Displayhelligkeit sowie der Tag- und Nachtfahranzeige (Weiss/Schwarz) erfolgt automatisch über den Lichtsensor.

##### Helligkeit

- › Steuerung der Displayhelligkeit: Diese ist nur änderbar, wenn die automatische Steuerung deaktiviert ist.

##### Weiss/Schwarz

- › Wechseln Sie zwischen weißem und schwarzem Hintergrund.

##### Anzeige aus

- › Die Hintergrundbeleuchtung des Displays wird nach 5 Sekunden Inaktivität ausgeschaltet. Alle E-Bike und Display Funktionen bleiben aktiv. Betätigen Sie eine beliebige Taste um die Hintergrundbeleuchtung wieder einzuschalten.

##### Klares Design

- › Änderung der Benutzeroberfläche (Abb. 2, S. 17).

#### System

- (siehe Kap. 24 auf Seite 26)

#### Information

- Informationen über Ihr Brose Drive System (z. B.: Produktbezeichnung & Softwareversion).

## 24 Einstellungen System



Abb. 9: Einstellungen System

### Einstellungen System aufrufen.

- Drücken Sie zwei Sekunden lang die Taste **OK**.
- Wählen Sie mit den Tasten **+** / **-** **Einstellungen** und bestätigen Sie die Auswahl mit der Taste **OK**.
- Wählen Sie mit den Tasten **+** / **-** **System** und bestätigen Sie die Auswahl mit der Taste **OK**.  
→ **System** wird im Display angezeigt.

Im Menü **System** stehen folgende Einstellungen und Informationen zur Auswahl:

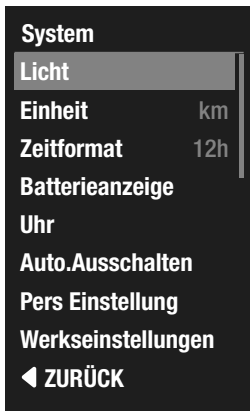
#### Licht

- Einstellungen zur Beleuchtung (nur wenn die Beleuchtung durch das Brose Drive System gespeist wird).
  - › Die Beleuchtung wird automatisch ein- und ausgeschaltet.
  - › Beleuchtung dauerhaft einschalten.

#### Einheit

- Auswahl Einheit:  
(km/mi) / (km/h/mpH).

#### Zeitformat

- Auswahl Zeitformat (**12h/24h**).

#### Batterieanzeige

- Akkuanzeige in Prozent (%). Die Anzeige in Prozent (%) wird zusätzlich zur Segmentanzeige angezeigt.

#### Uhr

- Uhrzeit einstellen
  - › Drücken Sie die Taste **OK**. Die Stundenanzeige blinkt.
  - › Stellen Sie mit den Tasten **+** / **-** die gewünschte Stunde ein.
  - › Bestätigen Sie Ihre Eingabe mit der Taste **OK**. Die Minutenanzeige blinkt.
  - › Stellen Sie mit den Tasten **+** / **-** die gewünschte Minute ein.
  - › Bestätigen Sie Ihre Eingabe mit der Taste **OK**.

#### Auto.Ausschalten

- Definieren Sie die automatische Ausschaltzeit (1-20 Minuten) Ihres Brose Drive Systems.

#### Pers Einstellung

- Passen Sie die Unterstützungsstufen individuell auf Ihre Bedürfnisse an.

#### Werkseinstellungen

- Nach erneuter Bestätigung werden alle Einstellungen in den Auslieferungszustand zurückgesetzt.

## Fehlerbehandlung

Sollten Probleme bei der Nutzung Ihres Brose Drive Systems auftauchen, prüfen Sie zunächst die aufgeführten Punkte im *Kapitel 25 Fehlersuche*. In vielen Fällen können Sie so bereits selbst Abhilfe schaffen.

Wenn ein Fehler im Display der Bedieneinheit angezeigt wird, prüfen Sie zunächst die aufgeführten Punkte im *Kapitel 26 Fehleranzeige im Display*.

### 25 Fehlersuche

Problem	mögliche Ursache	Lösungsansatz
Bedieneinheit und/oder Brose Drive System lassen sich nicht aktivieren.	Akku nicht korrekt in Halterung eingerastet.	Entnehmen Sie den Akku und setzen Sie ihn erneut ein. Achten Sie dabei auf den korrekten Sitz.
	Akku nicht aufgeladen.	Laden Sie den Akku vollständig auf.
	Kontakte des Akkus und/oder der Halterung verschmutzt.	Prüfen Sie, ob alle Kontakte sauber sind. Reinigen Sie sie ggf. mit einem weichen, trockenen Tuch.
	Bedieneinheit nicht korrekt verbunden.	Prüfen Sie die Steckverbindung der Bedieneinheit. Achten Sie dabei auf den korrekten Sitz.
Bedieneinheit liefert keine Fahrdaten, obwohl das E-Bike in Bewegung ist.	Kontakte der Bedieneinheit verschmutzt.	Prüfen Sie, ob alle Kontakte sauber sind. Reinigen Sie sie ggf. mit einem weichen, trockenen Tuch.
	Magnet nicht korrekt montiert (Abstand Geschwindigkeitssensor).	Überprüfen Sie die Montage des Magneten insbesondere dessen Abstand zum Geschwindigkeitssensor an der Kettenstrebe. Dieser muss zwischen 5 und 17 mm betragen. Korrigieren Sie ggf. den Abstand.
Beleuchtung lässt sich nicht aktivieren.	Kabel für Beleuchtung falsch angeschlossen.	Überprüfen Sie Verkabelung und Steckverbindungen und schließen Sie sie ggf. korrekt an.
Display zeigt einen Fehler an.	Im System liegt ein aktiver Fehler vor.	Siehe <i>Kapitel 26 Fehleranzeige im Display</i>

## 26 Fehleranzeige im Display

Die Bedieneinheit zeigt Fehlerhinweise des gesamten Brose Drive Systems an.

Abhängig von der Art des Fehlers wird der Antrieb gegebenenfalls automatisch abgeschaltet. Ein Weiterfahren ohne Unterstützung durch den Antrieb ist jederzeit möglich.

Die Fehleranzeige kann auf schwere Fehler Ihres Brose Drive Systems hinweisen.

- Stoppen Sie die Fahrt. Informieren Sie sich über die Bedeutung der Fehleranzeige und beachten Sie den Lösungsansatz.
- Ist die Bedeutung des Hinweises unklar, stellen Sie das E-Bike ab und kontaktieren Sie den E-Bike Hersteller oder einen autorisierten Brose Fachhändler, für Informationen zu den nächsten Schritten.

Anzeige im Display	Abhilfe
Geschw. Sensor prüfen	Schalten Sie das Brose Drive System aus. Geschwindigkeitssensor und Position des Magneten prüfen. Starten Sie das Brose Drive System erneut.
Licht prüfen	Schalten Sie das Brose Drive System aus. Prüfen Sie alle Leitungen und Steckverbindungen der vorderen und/oder hinteren Lichtanlage. Starten Sie das Brose Drive System erneut.
System Neustart	Starten Sie das Brose Drive System neu. Besteht das Problem weiterhin, kontaktieren Sie einen autorisierten Brose Fachhändler.
Bremslicht prüfen	Schalten Sie das Brose Drive System aus. Prüfen Sie alle Leitungen und Steckverbindungen der Bremsanlage. Starten Sie das Brose Drive System erneut.

## Transport, Wartung und Reinigung

### 27 Transport

#### HINWEIS

##### Beschädigungsgefahr!

Wenn Sie Ihr E-Bike außerhalb Ihres Autos z. B. auf einem Auto-gepäckträger mit sich führen, kann schon bei geringer Geschwindigkeit Feuchtigkeit in Systemkomponenten eindringen.

- » Entnehmen Sie den Akku aus dem E-Bike.
- » Schützen Sie alle E-Bike Komponenten wie Bedieneinheit, Antrieb, offenen Stecker etc. vor eindringender Feuchtigkeit. Im Fachhandel erhalten Sie entsprechende Schonere.

#### INFORMATION

Unbeschädigte Akkus können durch den privaten Benutzer ohne weitere Auflagen auf der Straße transportiert werden.

### 28 Wartung

- Führen Sie regelmäßig eine Sichtprüfung durch, ob die elektrischen Leitungen, Verbindungen und Kontakte unbeschädigt und sauber sind.
- Lassen Sie Ihr Brose Drive System mindestens einmal im Jahr technisch überprüfen, ob alle Komponenten vorhanden und funktionsfähig sind (u. a. Mechanik, Aktualität der Systemsoftware).

Für Service oder Reparaturen am Brose Drive System oder bei einem Ausfall einer Komponente (z. B. Akku oder Ladegerät), wenden Sie sich an einen autorisierten Brose Fachhändler.

Informationen über autorisierte Brose Fachhändler erhalten Sie im Servicebereich auf:

**[www.brose-ebike.com](http://www.brose-ebike.com)**

## 29 Reinigung

### **WARNUNG**

#### **Stromschlag- und Kurzschlussgefahr!**

Verletzung durch elektrischen Strom bei Reinigungs-, Pflegearbeiten.

- » Schalten Sie das Brose Drive System aus.
- » Ziehen Sie den Stecker des Ladegeräts aus der Steckdose.
- » Decken Sie Stromversorgungskontakte ab.
- » Verwenden Sie kein Wasser oder andere Reinigungsflüssigkeiten.
- » Tauchen Sie die Bedieneinheit nicht in Wasser.
- » Verwenden Sie keine Hochdruckreiniger oder Dampfstrahler für die Reinigung.

### **VORSICHT**

#### **Verbrennungsgefahr!**

Bremsen, Motor und Akku können sich während des Betriebs stark erhitzen.

- » Lassen Sie die Komponenten immer zuerst abkühlen, bevor Sie daran bzw. in der Nähe davon hantieren.

### **VORSICHT**

#### **Verletzungsgefahr!**

Wenn das Antriebssystem in Gang gesetzt wird während Sie daran hantieren, können Sie sich verletzen.

- » Schalten Sie das Brose Drive System aus und entnehmen Sie den Akku wenn Sie das E-Bike oder die Komponenten reinigen.

### **HINWEIS**

#### **Beschädigungsgefahr!**

Durch unsachgemäße Reinigung können Sie das Brose Drive System bzw. einzelne Komponenten beschädigen.

- » Verwenden Sie keine aggressiven Reinigungsmittel sowie Pflegemittel, insbesondere Kriechöle und Bremsenreiniger.
- » Verwenden Sie keine scharfen, kantigen oder metallischen Reinigungsgegenstände.

- Halten Sie alle Komponenten Ihres E-Bikes in einem sauberen Zustand.
- Vermeiden Sie die Verschmutzung der Ladeanschlüsse und der Kontakte. Feuchte Kontakte können zu Korrosion führen.
- Reinigen Sie die Komponenten mit einem trocknen fusselfreien Tuch.

## Technische Daten

### 30 Bedieneinheit Brose Display Allround

E 41227	Brose Display Allround	Betriebsfrequenz	2400-2480 MHz
L x B x H	44x37x50 mm	Elektrische Daten	12 V // max. 3 W
Gewicht, ca.	50 g	Betriebs- und Lagertemperatur	-10 °C bis +60 °C
Lenker (d)	22,2 mm	FCC ID // IC	O4GAE // 7666A-AE
CAN	CAN Interface ISO 11898 highspeed CAN	Display	1,5 Zoll TFT Farbdisplay (240 x 240 px)
Schutzart & Zertifikate	IP X7 (HMI) wasserdicht CE // ROHS // Reach // Bluetooth (EU, Switzerland, USA, Canada, Japan)		
Bluetooth®	low energy 5.0 (optional ANT+)		
Frequenz	2400–2480 MHz		
Sendeleistung	< 10 mW		

### 31 Konformitätserklärung

Hiermit erklärt die Brose Antriebstechnik GmbH & Co. KG, dass der Funkanlagentyp Display Allround der Richtlinie 2014/53/EU entspricht.

Der vollständige Text der EU-Konformitätserklärung finden Sie im ServiceTool oder im Servicebereich auf:

**[www.brose-ebike.com](http://www.brose-ebike.com)**

## Entsorgung

Akkus, Ladegeräte, Bedieneinheit, Antriebseinheit, Geschwindigkeitssensor und Zubehör sowie Verpackungen müssen einer umweltgerechten Wiederverwertung zugeführt werden.

Werfen Sie E-Bikes und ihre Komponenten nicht in den Hausmüll.

Durch das separate Sammeln und Recyceln von Abfallprodukten helfen Sie mit, die natürlichen Ressourcen zu schonen und stellen sicher, dass das Produkt in gesundheits- und umweltverträglicher Weise entsorgt wird.

Geben Sie nicht mehr gebrauchsfähige E-Bikes oder Komponenten bei einem autorisierten Brose Fachhändler ab.

### NUR FÜR EU-LÄNDER



Gemäß der europäischen Richtlinie 2006/66/EG müssen defekte oder verbrauchte Akkus/Batterien getrennt gesammelt und einer umweltgerechten Wiederverwertung zugeführt werden.



Das Symbol zeigt an, dass Batterien und Akkus nicht zusammen mit dem Hausmüll entsorgt werden dürfen.

Batterien oder Akkus, die Quecksilber (Hg), Cadmium (Cd) oder Blei (Pb) enthalten, sind mit dem jeweiligen chemischen Zeichen unterhalb des Symbols gekennzeichnet.

Verbraucher sind gesetzlich verpflichtet, Batterien und Akkus, egal, ob sie o. g. Schadstoffe enthalten oder nicht, im Handel oder bei einer Sammelstelle abzugeben, damit sie einer umweltschonenden Entsorgung sowie einer Wiedergewinnung von wertvollen Rohstoffen zugeführt werden können.

Dadurch sollen negative Auswirkungen auf die Umwelt und die menschliche Gesundheit vermieden werden.

Batterien können Stoffe enthalten, die bei falscher Entsorgung gesundheitsschädigende Wirkungen auf Menschen, Tiere und Pflanzen haben.

Beim Umgang mit lithiumhaltigen Batterien/Akkus gibt es besondere Risiken, wie die hohe Brand-/Explosionsgefahr durch Hitzeeinwirkung oder einen Kurzschluss.



Batterien und Akkus, die nicht fest im Gerät verbaut sind, müssen vor der Entsorgung entfernt und separat entsorgt werden.

- Kleben Sie bei lithiumhaltigen Batterien und Akkus vor der Entsorgung die Pole ab, um einen äußeren Kurzschluss zu vermeiden.
- Die Abgabe alter Batterien und Akkus erfolgt kostenfrei. Achten Sie darauf, Batterien und Akkus nur in entladendem Zustand abzugeben.
- Versuchen Sie soweit möglich Abfälle aus alten Batterien zu vermeiden, z. B. durch die Nutzung langlebiger Batterien oder wiederaufladbarer Akkus anstelle von Einwegbatterien.
- Achten Sie immer auf eine ordnungsgemäße Entsorgung, um der Vermüllung des öffentlichen Raums entgegenzuwirken.
- Nutzen Sie ggf. bestehende Optionen, verbrauchte Batterien einer Wiederverwendung zuzuführen anstatt sie zu entsorgen, z. B. durch Instandsetzung der Batterie.



Gemäß der europäischen Richtlinie 2012/19/EU müssen nicht mehr gebrauchsfähige Elektrogeräte getrennt gesammelt und einer umweltgerechten Wiederverwendung zugeführt werden.

Altmaschinen, Austauschteile und Verpackungen bestehen aus recyclingfähigen Materialien. Der Eigentümer ist verpflichtet, diese gemäß den gesetzlichen Vorschriften ordnungsgemäß und umweltgerecht zu entsorgen.

Sämtliche Kunststoff-Spritzgussteile sind mit einem Recycling-Zeichen versehen.

- REACH Verordnung Nr. 1907/2006 (EG)
- RoHS Richtlinie (2011/65/EU)

Geben Sie nicht mehr gebrauchsfähige Brose E-Bike Komponenten bitte bei einem autorisierten Brose Fachhändler ab.

**ÄNDERUNGEN VORBEHALTEN.**

## Service

---

### 32 Kundendienst und Service

Bei allen Fragen das Brose Drive System und seinen Komponenten betreffend, wenden Sie sich bitte an einen autorisierten Brose Fachhändler.

Kontaktdaten autorisierter Brose Fachhändler erhalten Sie im Servicebereich auf:

**[www.brose-ebike.com](http://www.brose-ebike.com)**

### 33 Urheberrecht

Die Inhalte dieser Anleitung sind urheberrechtlich geschützt. Ihre Verwendung ist im Rahmen der Nutzung des Gerätes zulässig.

Eine darüber hinausgehende Verwendung ist ohne schriftliche Genehmigung des Herstellers nicht gestattet.

Alle Rechte vorbehalten.

Die Inhalte dieses Dokuments werden mit größter Sorgfalt erstellt. Für die Richtigkeit, Vollständigkeit und Aktualität der Inhalte übernimmt Brose jedoch keine Haftung. Die Inhalte dienen lediglich der Information und stellen keine rechtlich bindenden Angebote dar.

# **brose**

Brose Antriebstechnik GmbH und Co.  
Kommanditgesellschaft, Berlin  
Sickingenstr. 29-38  
10553 Berlin  
Deutschland

Telefon: +49 30 343498 100  
service.ebike@brose.com  
www.brose-ebike.com

V 2.2 // 01/2021 // de