

| | | |
|-------------------|-----------|---|
| Dachhaube | DE | Montage- und Gebrauchsanleitung |
| Rooflight | EN | Installation and usage instructions |
| Lanterneau | FR | Instructions de montage et mode d'emploi |
| Claraboya | ES | Instrucciones de montaje y uso |
| Obló | IT | Istruzioni di montaggio e d'uso |

VENT.50®



Crystal



White

ABE
KBA 19330

COMFORT

DE Produktanleitung für
FR Instructions de produit pour
IT Istruzioni prodotto per

EN Product instructions for
ES Instruciones producto para

| Code | Description |
|-----------|-----------------|
| 01668-01- | VENT 50 White |
| 01668-01D | VENT 50 Crystal |

DE Verpackungsinhalt
FR Contenu de l'emballage
IT Contenuto dell'imballo

EN Package contents
ES Contenido del embalaje

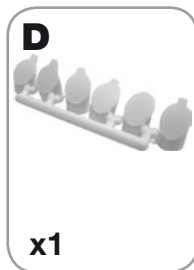
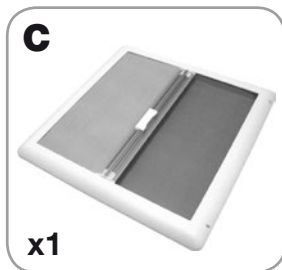
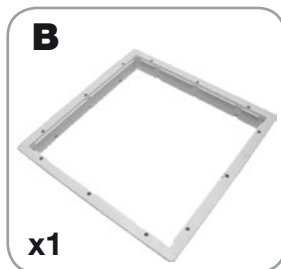
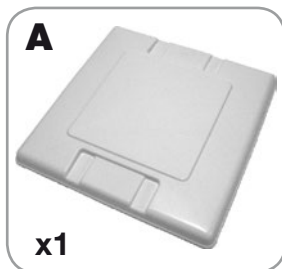
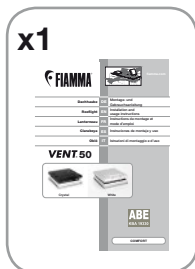

DE

Dieses Produkt wurde im Rahmen des nationalen (deutschen) Typprüfverfahrens für Fahrzeugteile - nach Prüfung durch den TÜV Rheinland - vom Kraftfahrt-Bundesamt (KBA) zertifiziert. Die Allgemeine Betriebserlaubnis (ABE) KBA 19930 kann von der Homepage www.fiamma.com unter "Service" heruntergeladen werden oder finden Sie auf den Seiten 18-19 dieser Montageanleitung.

KBA 19930

DE Kontrolle bei der Übernahme

EN Goods receipt inspection

FR Contrôle à la réception

ES Control al recibimiento

IT Controllo al ricevimento

DE Bitte kontrollieren Sie, dass alle Einzelteile einwandfrei sind und nicht während dem Transport beschädigt wurden. Wenden Sie sich in diesem Falle an Ihren Händler.

EN Check that nothing has been damaged or deformed during transport. In case of damage please contact the dealer.

FR Contrôler qu'aucune pièce ne soit cassée ou déformée suite au transport. En cas contraire, contacter le revendeur.

ES Controlar que ningún detalle se haya roto o deformado durante el transporte. En este caso contactar al revendedor.

IT Controllare che nessun particolare sia rotto o deformato a causa di errori di trasporto. In questo caso contattare il rivenditore.

DE Gebrauchsanweisungen und Ratschläge **EN** Maintenance instructions

FR Instructions et conseils

ES Recomendaciones

IT Avvertenze e suggerimenti

DE Um das Produkt optimal nutzen zu können, lesen Sie bitte die Bedienungsanleitung aufmerksam durch und bewahren Sie sie zur späteren Verwendung auf.

EN To use the product in the best way, read the user's instructions carefully and keep them to hand for future consultation.

FR Pour tirer le meilleur parti de votre produit, nous vous invitons à lire attentivement les notices d'emploi et à les conserver pour toute consultation ultérieure.

ES Para usar el producto en lo mejor de los modos, os invitamos a leer atentamente las instrucciones de uso, guardándolas en caso de necesidad.

IT Per utilizzare al meglio il prodotto, vi invitiamo a leggere attentamente le istruzioni d'uso e a conservarle in caso di necessità.

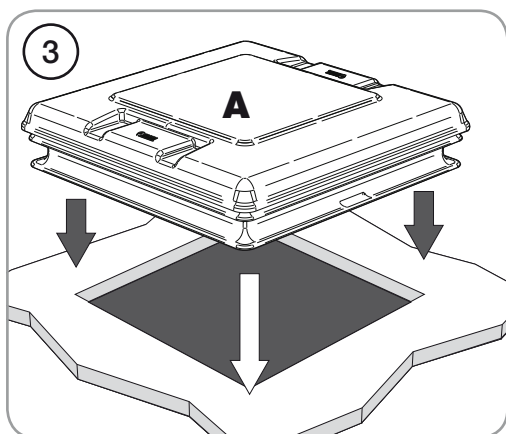
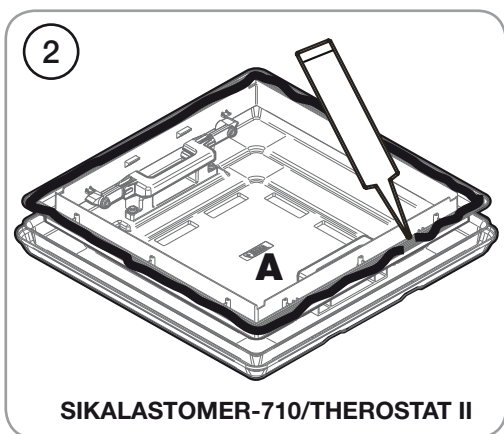
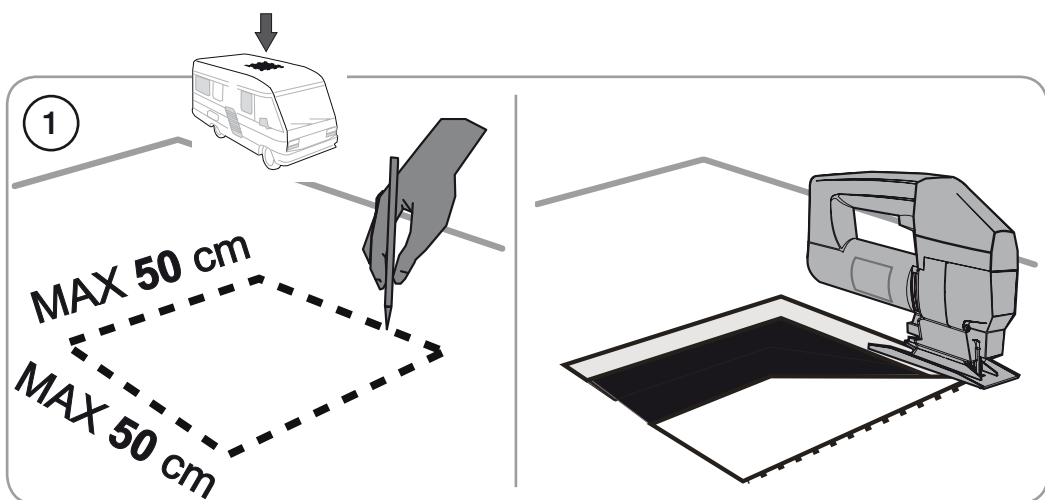
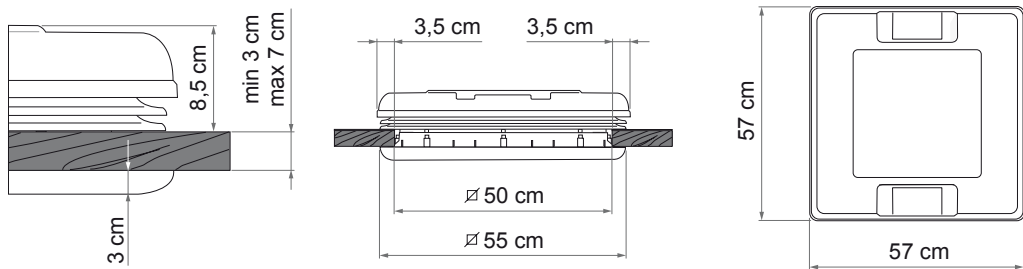

4

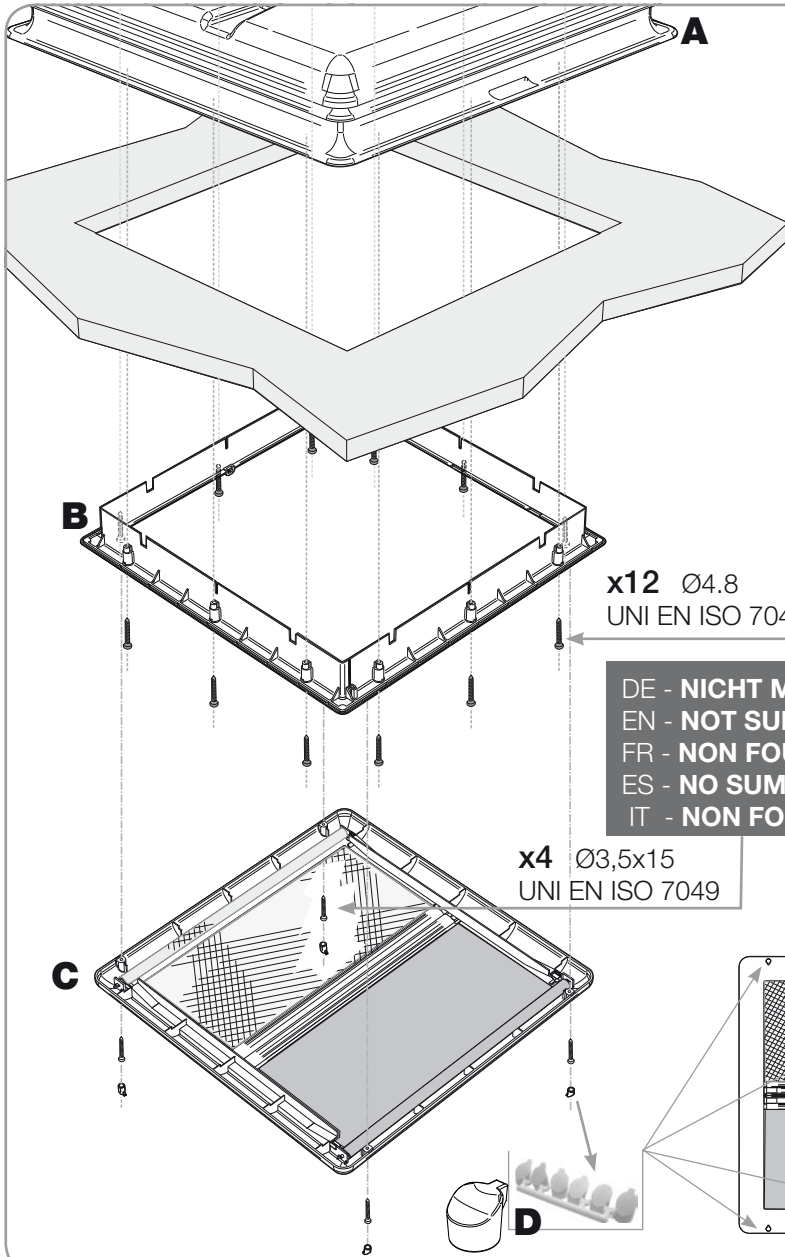

x12 Ø4.8
UNI EN ISO 7049

DE - NICHT MITGELIEFERT
EN - NOT SUPPLIED
FR - NON FOURNIES
ES - NO SUMINISTRADOS
IT - NON FORNITE

x4 Ø3,5x15
UNI EN ISO 7049

1)
Eine quadratische Öffnung mit Seitenlänge max. 50x50cm an der für die Dachhaube vorgesehene Stelle schneiden. Die Dachhaube ist auf Dächern mit einer Stärke von 25 mm bis 70 mm einzubauen. Bei Dächern von weniger als 25 mm Stärke einen Rahmen schaffen, der innerhalb des Fahrzeuges zwischen dem Dach und dem inneren Rahmen eingesetzt wird.

2)
Den inneren Rahmen abnehmen und die Wasserabdichtungsmasse, wir empfehlen SIKALASTOMER-710/THEROSTAT II, auf die Unterseite des äußeren Rahmens auf eine Stärke von mind. 3 mm anbringen.

3)
Die Auflagestelle gründlich reinigen, den äußeren Rahmen auflegen, den inneren Rahmen in die vorbereitete Öffnung setzen und von Innen die beiden Rahmen mit 12 Schrauben $\varnothing 4,8\text{mm}$ UNI EN ISO 7049 zusammenschrauben. Damit das äußere Teil der Dachhaube sicher und korrekt angebracht ist, müssen die Schrauben min. 15mm tief eingeschraubt werden.

4)
Den gesamten Umfang des äußeren Rahmens sorgfältig mit Silikon einfetten und eventuell die zwischen dem Dach und dem Rahmen vorhandenen Zwischenräumen ausfüllen.

Anschließend den Innenrahmen mit Moskitonetz und Verdunklung, durch Festschrauben mit 4 Schrauben $\varnothing 3,5 \times 15$ UNI EN ISO 7049, einsetzen.

1)
Decide where the Vent should be installed and make a square hole of between 50x50cm.
The rooflight is ready for installation on roofs of thickness from 25 to 70mm.
For thickness lower than 25mm set a suitable frame to be positioned on the roof inside the vehicle between the roof and the inside frame.

2)
Remove the inside frame and spread water-proof sealant over greater part of the bottom of the outside frame to a minimum thickness of 3mm.
Suggested material: SIKALASTOMER-710/THEROSTAT II.

3)
Clean the bearing surface on the roof, put the outside part of the rooflight on the roof, insert the inside frame in the provided square hole and from inside the vehicle screw the two frames together with 12 $\varnothing 4,8\text{mm}$ UNI EN ISO 7049 wood screws.

4)
Apply sealant to the whole perimeter of the outer frame and fill any gaps between the frame and the roof.
Finally insert the inside frame with the mosquito net and the blind and fit them with screws $\varnothing 3,5 \times 15\text{mm}$ UNI EN ISO 7049.

1)

Une fois la place du lanterneau choisie, faire une ouverture carrée de dimensions maximales 50x50cm.

Pour des toits dont l'épaisseur est comprise entre 25mm et 70mm, le lanterneau est prêt à être installé. Pour les toits dont l'épaisseur est inférieure à 25mm, il convient de préparer un cadre approprié qui sera placé depuis l'intérieur du véhicule, entre le toit et le châssis interne du lanterneau.

2)

Enlever le châssis interne et mettre une couche d'au moins 3mm de mastic le long du cadre interne du châssis afin d'en assurer l'étanchéité.

Produit conseillé : SIKALASTOMER-710/THEROSTAT II.

3)

Nettoyer soigneusement toute la zone d'appui au niveau du toit et y poser le châssis extérieur du lanterneau. Installer ensuite le châssis intérieur dans l'ouverture prévue et fixer les deux châssis l'un à l'autre à l'aide de 12 vis autotaraudeuses Ø 4,8mm UNI EN ISO 7049. Les vis doivent s'enfoncer d'au moins 15mm afin de garantir une bonne fixation de la partie externe du lanterneau.

4)

Enduire de silicone tout le contour du cadre externe du lanterneau, en prenant soin de boucher tout éventuel espace entre le toit et le châssis.

Installer enfin le store interne, fait d'une moustiquaire et d'un rideau occultant, grâce aux 4 vis Ø 3,5 x 15 UNI EN ISO 7049.

1)

Una vez elegido el punto donde instalar la claraboya, hacer una apertura cuadrada de 50x50cms.

La claraboya se instala en los techos con espesor entre 25 y 70mm. Para espesores de techo inferiores de 25mm se precisa un marco apropiado que se pone por adentro del vehículo, entre techo y marco interno.

2)

Sacar el marco interno y sellar bien la parte inferior del marco externo por una anchura mínima de 3mm con un adhesivo resistente al agua.

Adhesivo aconsejado:

SIKALASTOMER-710/THEROSTAT II.

3)

Limpier perfectamente la zona de apoyo, colocar sobre el techo la parte esterna de la claraboya, insertar el marco interno en la apertura que hemos precedentemente creado y por adentro atornillar los dos marcos entre ellos con 12 tornillos autorrascantes ø4,8mm UNI EN ISO 7049. Para que el marco externo de la claraboya esté fijado con seguridad, el tornillo debe atornillarse por al menos 15mm.

4)

Sellar con esmero todo el perimetro del marco externo, llenar eventuales espacios entre techo y marco.

Fijar el marco interno con mosquitera y oscurecedor con 4 tornillos ø3,5x15mm UNI EN ISO 7049.

- 1)
Scegli il punto dove installare l'oblò, realizzare un'apertura quadrata di lato 50x50cm max.
L'oblò si installa su tetti con spessore compreso tra 25 e 70mm. Per spessori inferiori a 25mm, predisporre un'adeguata cornice da posizionare sul tetto all'interno del mezzo, tra tetto e telaio interno.
- 2)
Togliere il telaio interno e stendere il materiale idoneo alla tenuta all'acqua nella parte inferiore della cornice del telaio esterno su uno spessore min. di 3mm
Materiale consigliato: SIKALASTOMER-710/ THEROSTAT II.
- 3)
Pulire perfettamente la zona d'appoggio, porre sul tetto la parte esterna dell'oblò, inserire il telaio interno nell'apertura precedentemente effettuata e dall'interno avvitare i due telai fra loro con 12 viti autofilettanti Ø 4,8 UNI EN ISO 7049. Affinché la parte esterna dell'oblò sia fissata con sicurezza, la vite deve avvitarsi almeno per 15mm.
- 4)
Siliconare con cura tutto il perimetro del telaio esterno, riempire eventuali spazi tra tetto e telaio stesso.
Montare infine il telaio interno con zanzariera ed oscurante fissandolo con 4 viti Ø3,5x15 UNI EN ISO 7049.

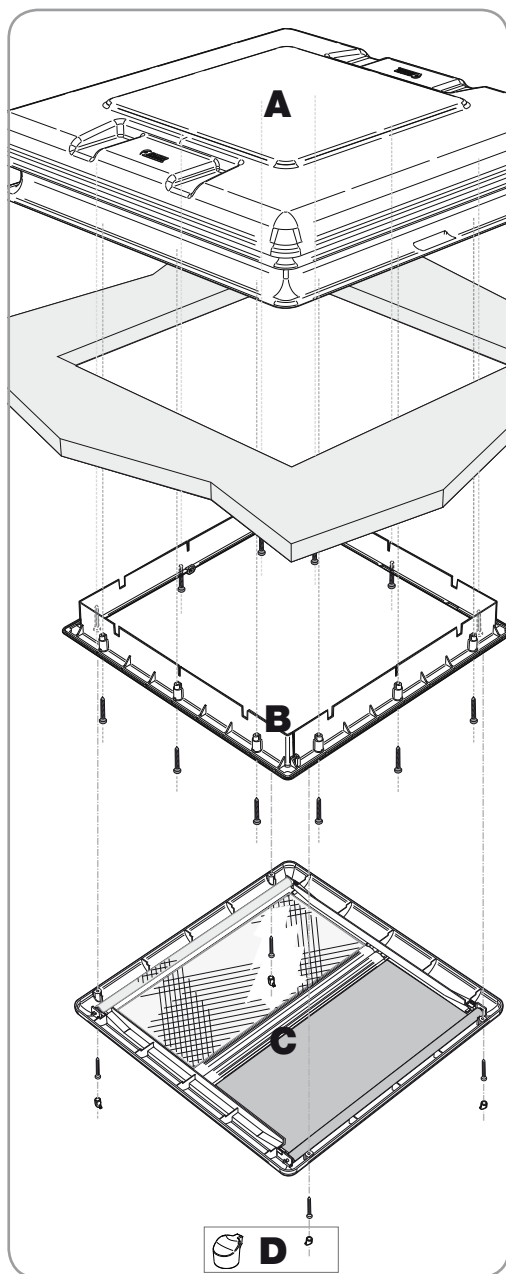

DE Garantie Fiamma
FR Garantie Fiamma
IT Garanzia Fiamma

EN Warranty Fiamma
ES Garantía Fiamma

DE Im Falle einer Vertragswidrigkeit der Ware, kann der Verbraucher unter den erforderlichen Voraussetzungen gegenüber dem Verkäufer von dem Garantieanspruch zu den festgelegten Bedingungen gemäss den lokalen Rechtsvorschriften Gebrauch machen.

EN In case of defects with regards to materials and manufacturing, the customer is entitled to the warranty in accordance with local laws and regulations of the country in which the product was purchased.

FR En cas d'un défaut de conformité du produit, le consommateur pourra faire valoir ses droits de recours en garantie selon les modalités prévues par les dispositions légales locales, pour autant que les conditions de recours soient remplies.

ES En caso de fallos o defectos de material y de fabricación, el cliente puede hacer valer la garantía de acuerdo con las leyes y reglamentaciones del país en el que el producto haya sido comprado.

IT In caso di difetto di conformità dei beni, il consumatore potrà far valere nei confronti del venditore la garanzia secondo le modalità previste dalle disposizioni di legge locali, ove ne ricorrano i presupposti.

DE Gebrauchsanweisungen und Ratschläge **EN** Maintenance instructions
FR Instructions et conseils **ES** Recomendaciones
IT Avvertenze e suggerimenti

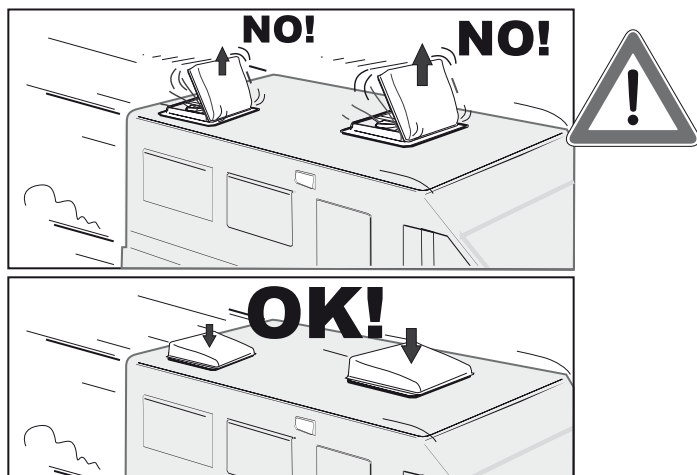

DE

- 1) Kontrollieren Sie regelmäßig, dass alle an der Dachhaube vorhandenen Schrauben korrekt angezogen sind, da sich diese durch die Vibrationen während der Fahrt lockern könnten.
- 2) Bei Verhärtung des Griffes zum Öffnen und Schließen, was sehr unwahrscheinlich ist, diesen mit etwas Schmierfett einschmieren.
- 3) Wir raten ausdrücklich davon ab, die Dachhaube während der Fahrt geöffnet zu lassen.

EN

- 1) Periodically check the proper state of tightening of all the screws on the roof-light, because vehicle's vibrations could slacken them.
- 2) In the improbable case the opening-closing device should get stiff, oil the opening device with some drops of grease.
- 3) We absolutely advise not to keep the roof light open during traveling.

FR

- 1) Contrôler périodiquement le bon état du serrage de toutes les vis du lanterneau : elles pourraient se desserrer suite aux vibrations du véhicule.
- 2) Même si le durcissement du dispositif d'ouverture-fermeture est peu probable, il vous suffira de lubrifier le mécanisme d'ouverture du capot à l'aide de quelques gouttes de graisse.
- 3) Il est vivement déconseillé de rouler avec le lanterneau ouvert.

ES

- 1) Controlar periódicamente el perfecto estado de cierre de todos los tornillos sobre la claraboya, porque las vibraciones podrían aflojarlos.
- 2) En caso de endurecimiento, aunque improbable, del dispositivo de apertura-cierre, lubricar con unas gotas de grasa el dispositivo de apertura de la tapa.
- 3) Desaconsejamos tener la claraboya abierta cuando el vehículo está en movimiento.

IT

- 1) Periodicamente controllare il perfetto stato di serraggio di tutte le viti presenti nell'oblò che le vibrazioni del mezzo potrebbero aver allentato.
- 2) In caso di indurimento, anche se improbabile, del dispositivo di apertura-chiusura, lubrificare con qualche goccia di grasso il dispositivo di apertura del coperchio.
- 3) È vivamente sconsigliato tenere l'oblò aperto durante la marcia.

DE

PFLEGE UND INSTANDHALTUNG:

- Die Innen- und Aussenreinigung der Dachhaube muss mit neutralen und nicht aggressiven Reinigungsmitteln sowie einem weichen Lappen erfolgen, um die Oberfläche nicht zu zerkratzen. Der Gebrauch von jeglichen Arten von Benzin zur Reinigung der Dachhaube ist strengstens untersagt.
- Die Reinigung des Moskitonetz kann mit Wasser und neutralem Putzmittel erfolgen. Es ist ausreichend die 4 Befestigungsschrauben des Moskitonetz zu lösen, um dies so zur Reinigung herausnehmen zu können.

EN

MAINTAINING AND CLEANING:

- For the internal and external cleaning of the rooflight use only neutral or non-aggressive detergents with a soft cloth so as not to scratch the surface.
It's strictly forbidden to use any kind of petrol to clean the rooflight
- Clean the mosquito net with water and neutral detergent removing the roller blind and the four fastening screws.

FR

ENTRETIEN:

- Le nettoyage interne et externe du lanterneau doit être effectué avec un produit détergent neutre et un chiffon de nettoyage non-abrasif de façon à ne pas érafler la surface.
Il est interdit l'utilisation de n'importe quel type d'essences pour le nettoyage du matériel du lanterneau.
- Nettoyer la moustiquaire avec un détergent neutre et de l'eau en enlevant au préalable du rouleau les 4 vis de fixation.

ES

MANTENIMIENTO Y LIMPIEZA:

- Para la limpieza interna y externa de la claraboya usar solo detergentes neutros o no agresivos con un paño suave para no rayar la superficie.
Queda totalmente prohibido el uso de cada tipo de gasolina para limpiar la claraboya.
- Limpiar la mosquitera con agua y detergente suave extrayendo el marco de la persiana enrollable con los 4 tornillos de fijación.

IT

CURA E MANUTENZIONE:

- La pulizia interna ed esterna dell'oblò da tetto dovrà essere eseguita con detergenti neutri o detergenti non aggressivi, tramite un panno morbido in modo tale da non graffiare la superficie. E' assolutamente vietato l'uso di benzine di qualsiasi genere per la pulizia del materiale dell'oblò.
- La pulizia della zanzariera è realizzabile con acqua e detergente neutro rimuovendo il telaio rotolo le 4 viti di fissaggio.

Vent 50

01668-01 - / 01668-01D

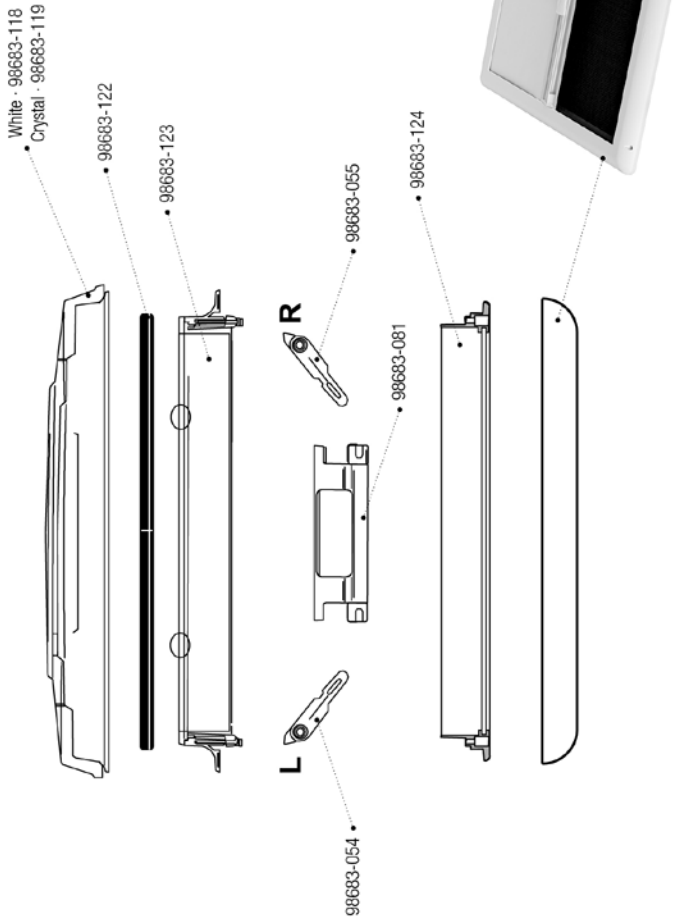



Kraftfahrt-Bundesamt
DE-24932 Flensburg

ALLGEMEINE BETRIEBSERLAUBNIS (ABE)

nach § 22 in Verbindung mit § 20 Straßenverkehrs-Zulassungs-Ordnung (StVZO) in der Fassung vom 28.09.1988 (BGBl I S. 1793)

Nummer der ABE: 19330*01

Gerät: Dachfenster/Dachhaube

Typ: VENT

Inhaber der ABE und Hersteller: FIAMMA S.P.A.
IT-21010 Cardano Al Campo (VA)

Für die obenbezeichneten reihenweise zu fertigenden oder gefertigten Geräte wird dieser Nachtrag mit folgender Maßgabe erteilt:

Dieser Nachtrag ist ein Bestandteil des Betriebserlaubnisverfahrens. Die in diesem Nachtrag enthaltenen Bestimmungen und Rechtsbehelfsbeleihungen gelten sinngemäß auch für den Nachtrag.

In den bisherigen Genehmigungsunterlagen treten die aus diesem Nachtrag ersichtlichen Änderungen bzw. Ergänzungen ein.



Kraftfahrt-Bundesamt
DE-24932 Flensburg

2

Nummer der ABE: 19330*01

Die ABE Nr. 19330 erstreckt sich nunmehr auch auf die Dachfenster/Dachhauben, Typ VENT, in den Ausführungen VENT 28, VENT 28T und VENT 160T.

Die Dachfenster/Dachhauben, Typ VENT, dürfen nur unter Berücksichtigung der unter Punkt 2.2 des beiliegenden Gutachtens genannten Bedingungen in die unter 2.1 genannten Fahrzeuge eingebaut werden.

Die Einbaulage des Dachfensters/der Dachhaube muss so gewählt werden, dass die Montage nicht im Bereich starker Dachwölbungen (z. B. Frontwölbungen) erfolgt und dass keine oder möglichst wenige Veränderungen an der Unterseite des Fahrzeugdaches vorgenommen werden müssen (z. B. Versetzen der Innenbeleuchtung oder der ggf. vorhandenen Dachspiegel).

Nimmt die in den Fahrzeugpapieren angegebene Fahrzeughöhe durch den Einbau des Dachfensters/der Dachhaube um mehr als 50 mm zu, so sind die Fahrzeugpapiere gemäß § 27 StVZO durch die Zulassungsbehörde zu berichtigen.

Der Einbau hat nach einer mitzuliefernden Einbauanweisung zu erfolgen.

Die Wirksamkeit der Betriebserlaubnis ist hiervon abhängig.

Im übrigen gelten die im beiliegenden Nachtragsgutachten nebst Anlagen des TÜV Kraftfahrt GmbH Unternehmensgruppe TÜV Rheinland/Berlin-Brandenburg, Köln, vom 14.11.2005 festgehaltenen Angaben

Flensburg, 23.11.2005
Im Auftrag





Detlef Hansen

Anlagen:

Nebenbestimmungen und Rechtsbehelfsbeleihung
1 Nachtragsgutachten

DE Informationen zum umweltschutz

FR Conseils pour la protection de l'environnement

IT Consigli per la salvaguardia dell'ambiente

EN Safe guarding the environment

ES Informaciones para la proteccion del ambiente

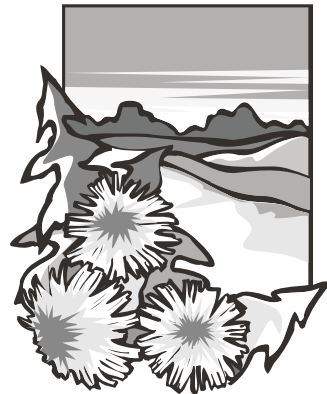

ENTSORGUNG VON VERPACKUNGSMATERIALIEN

Das Verpackungsmaterial ist zu 100% wiederverwertbar.

DE Werfen Sie das Verpackungsmaterial deshalb nicht einfach fort, sondern entsorgen Sie es so, wie es die verantwortlichen Stellen vorschlagen.

DISPOSAL OF PACKAGING MATERIALS

The packaging material is 100% recyclable. Packing materials should therefore not be thrown away with household rubbish but disposed of as directed by local authorities.

EN

ÉLIMINATION DES EMBALLAGES

Les matériaux d'emballage sont entièrement recyclables.

FR

Par conséquent, ne les jetez rien dans la nature mais conformez-vous aux réglementations locales en vigueur en matière d'élimination des déchets.

ELIMINACION DEL EMBALAJE

El material del embalaje es reciclable al 100%. Las diferentes partes del embalaje no tienen que dispersarse en el ambiente, sino tienen que ser eliminadas en conformidad con las normas establecidas por las autoridades locales.

ES

SMALTIMENTO IMBALLAGGIO

Il materiale di imballaggio è riciclabile al 100%. Le diverse parti dell'imballaggio non devono quindi essere disperse nell'ambiente, ma smaltite in conformità alle norme stabilite dalle autorità locali.

IT



fiamma.com

All rights reserved.

Fiamma S.p.A. reserves the right to modify at any time, without notice, prices, materials, specifications and models or to cease production of any model.

**01668-01-
White**

**01668-01D
Crystal**

E0_IS_98690-575_revP

COMFORT

Fiamma SpA - Italy
Via San Rocco, 56
21010 Cardano al Campo (VA)